

Pipeline Float 100-160

Sink load 90kg

| | | | | | | | |
|-----------|--------|----------|--------|--------|---------------------------|--------------|-----|
| | | | | | УХП.15.10.ППР150-160В.02 | | |
| Изм. | Лист | № докум. | Подп. | Дата | Попплавок-150-160 верх | 8 | 1:3 |
| Разр. | Листов | Листов | Листов | Листов | | | |
| Проб. | Листов | Листов | Листов | Листов | | | |
| И. контр. | Листов | Листов | Листов | Листов | | | |
| И. контр. | Листов | Листов | Листов | Листов | Полиэтилен LDPE | Укрхимпласт® | |
| Упр. | Листов | Листов | Листов | Листов | | | |

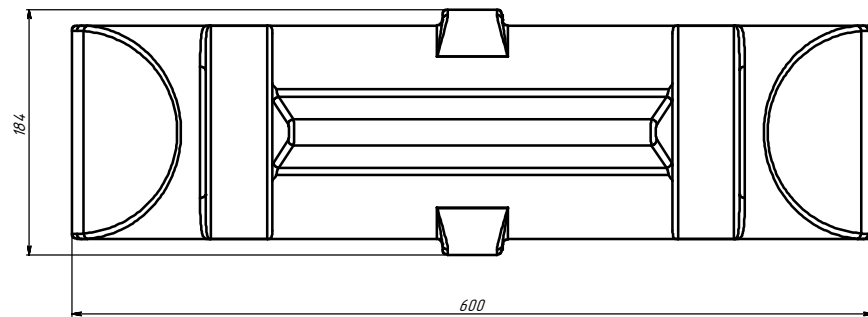
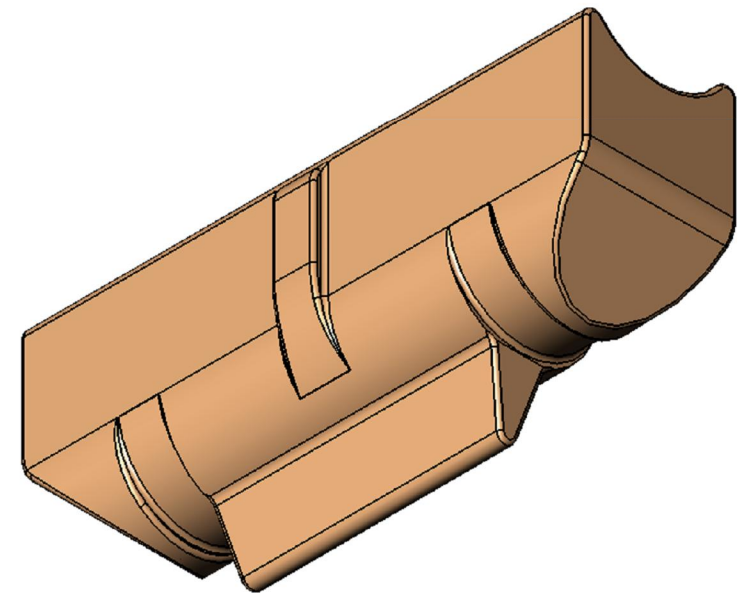
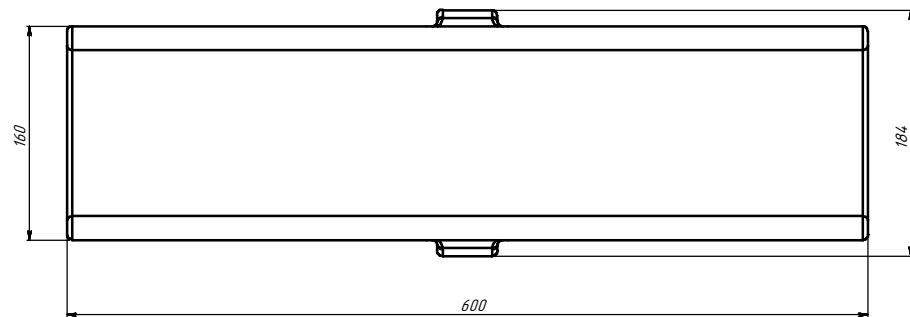
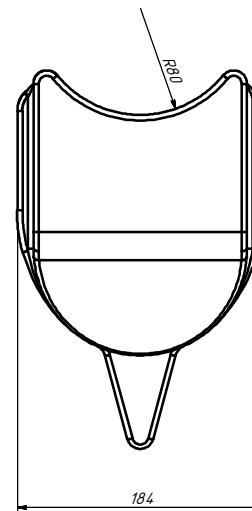
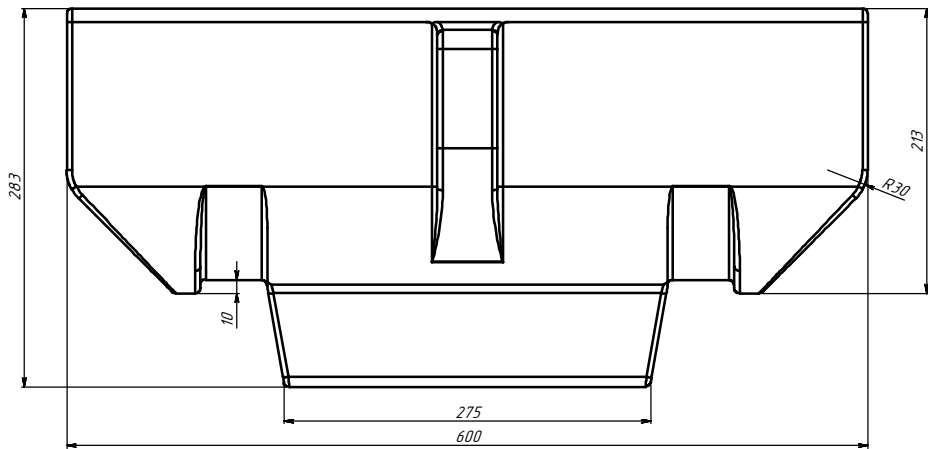

| УХП.15.10.ППР150-160Н.02 | | | | | Лист | Масса | Масштаб |
|--------------------------|--------|------------|------------|------|-------------------------|--------|--------------|
| Изм. | Лист | № докум. | Подп. | Дата | Поплавок-150-160 НУЗ | 2,3 | 1:3 |
| Разр. | Лист | Листов | 28.01.2015 | | | | |
| Проб. | Листов | 28.01.2015 | | | | | |
| И. контр. | | | | | Лист | Листов | 1 |
| И. контр. | | | | | Полиэтилен LDPE | | Укрхимпласт® |
| Упр. | | Лаборант | | | | | |