

Pipeline float 160-280

Sink load 140 kg

					УХП.15.12.ППР200-280.02		
					Поплавок пулепровода 200-280 верх		
Изм.	Лист	№ докум.	Подп.	Дата	Лист	Масса	Масштаб
Разр.	1	1		11.02.05	13		1:4
Пр.		Ластовицкий		11.02.05	Лист	Листов	1
Т. контр.							
И. контр.							
Упр.		Лафренцев					
					Полиэтилен LDPE		

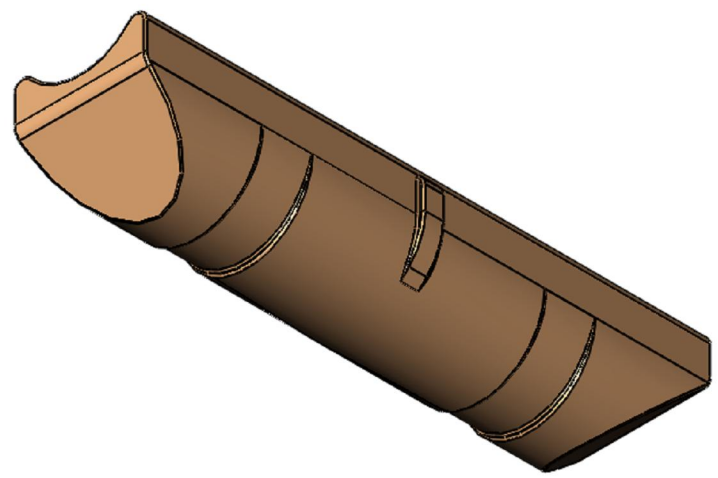
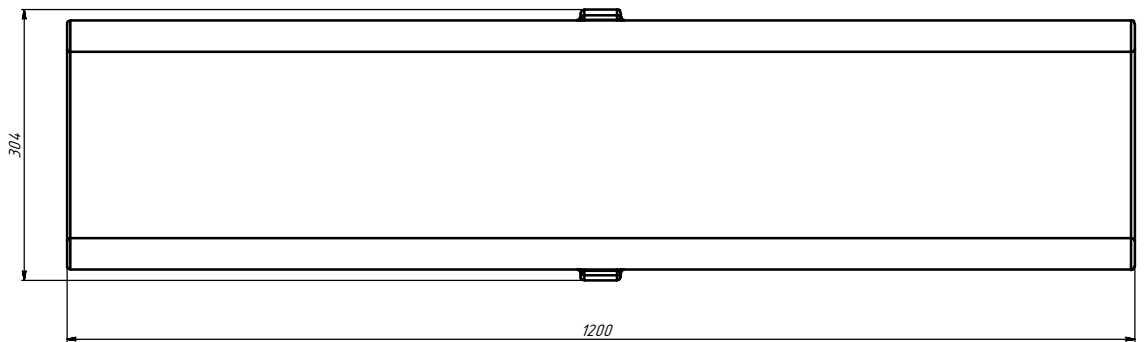
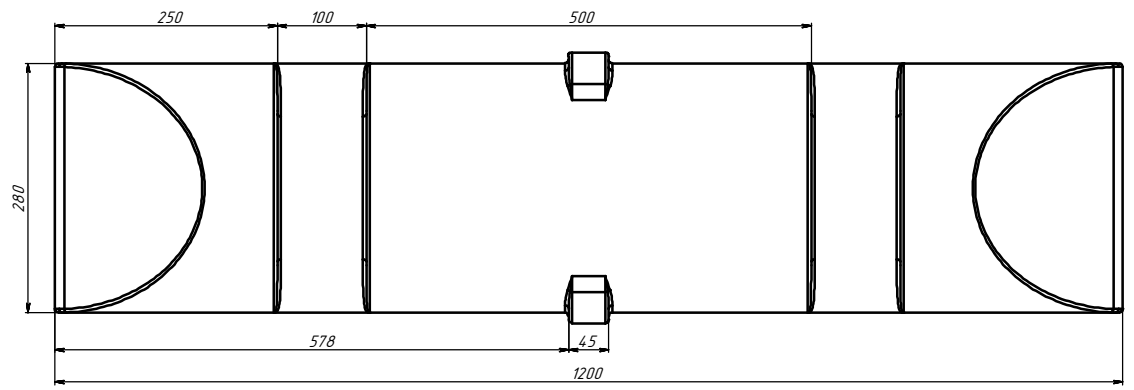
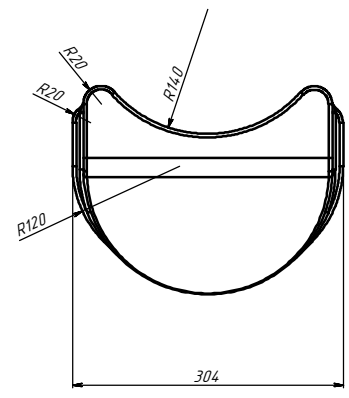
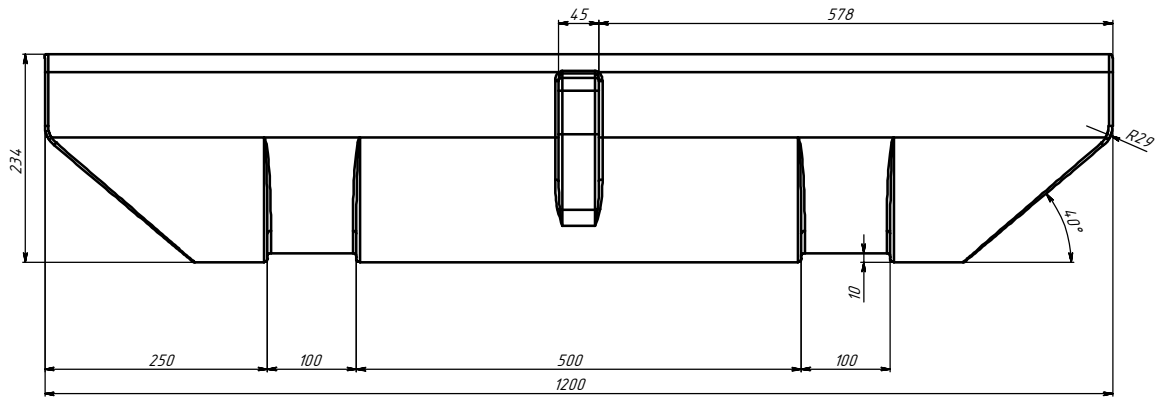

УХП.15.12.ППР200-280Н.02				
Поплавок путьпровода 200-280 низ				
Изм.	Лист	№ докум.	Подп.	Дата
Разраб.	Попов	11.2.2015		11.2.2015
Проект.	Ластовицкий			
И. контр.				
Н. контр.				
Упр.	Лафрентьев			
Лит			Масса	Масштаб
			4,5	1:3
Лист			Листов	1
Полиэтилен LDPE				