

Pipeline float 160-280 XL

Sink load: 250 kg.

					УХП.17.10.ППР200-280.02		
					Поплавок путьпровода 200-280 P250		
Изм.	Лист	№ докум.	Подп.	Дата	Лист	Масса	Масштаб
Разраб.	Упаов			02.10.2017	-		1:4
Проб.	Пастовицкий			02.10.2017	Лист	Листов	1
И. контр.							
И. контр.							
Утв.	Лабрентьев						
					Полиэтилен LDPE		

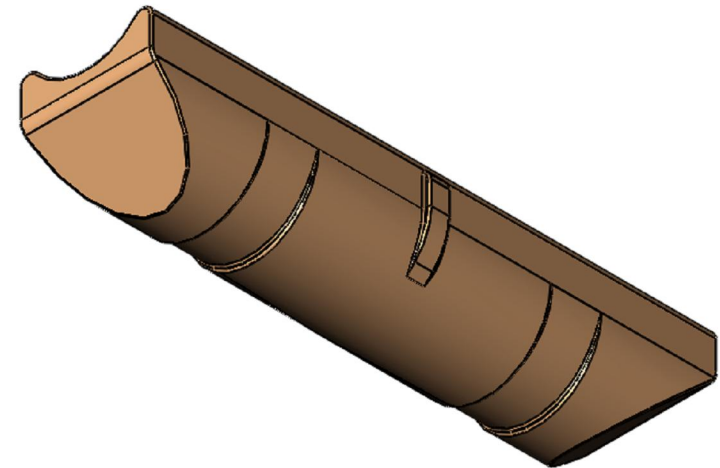
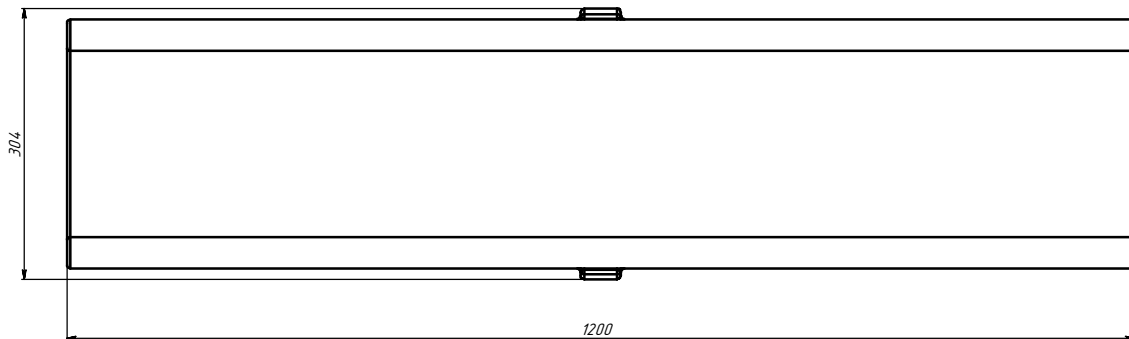
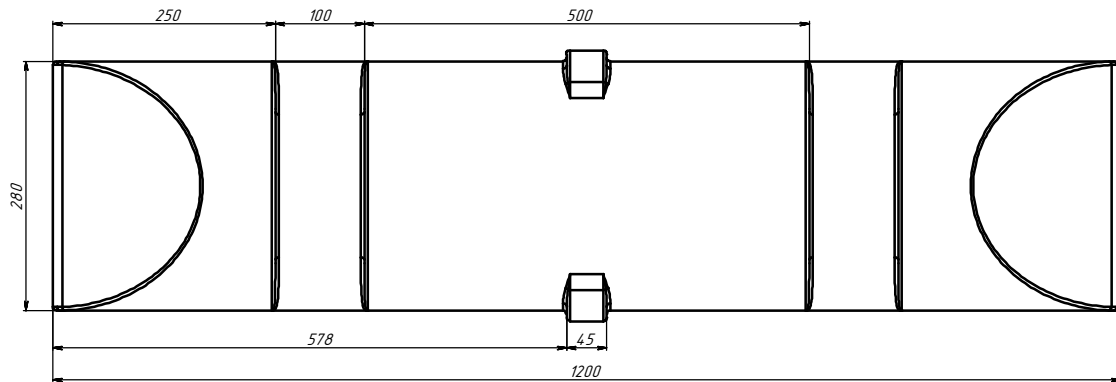
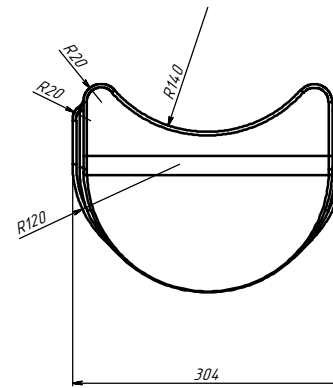
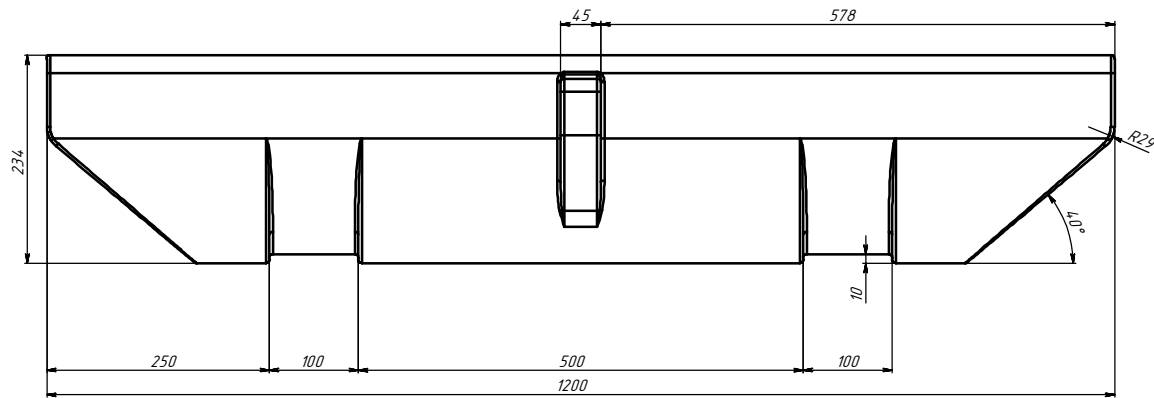

УХП.15.12.ППР200-280Н.02					Лист	Масса	Масштаб
Изм.	Лист	№ докум.	Подп.	Дата			
Разраб.	Попов			11.2.2015			
Проб.	Ластовицкий			11.2.2015			
Т. контр.							
Н. контр.							
Упр.	Лабриньков						
Поплавок путьпровода 200-280 низ					4,5	1:3	
Полиэтилен LDPE					Лист	Листов	1