

**Pipeline float 280-400**

Sink load 610 kg

					УХП.16.02.ППР300-400.03		
					Поплавок		
					пультпровода		
					300-400 верх		
Изм.	Лист	№ докум.	Подп.	Дата	Лист	Масса	Масштаб
Разраб.	Попов			24.02.2018	31		1:3
Проб.	Пастовицкий			24.02.2018	Лист	Листов	Т
И. контр.							
И. контр.							
Упр.	Лафрентьев				Полиэтилен LDPE Укрхимпласт®		

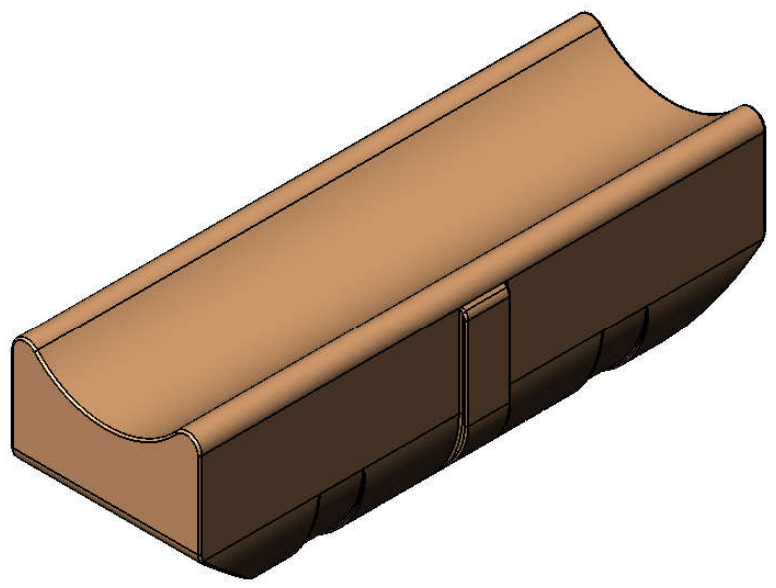
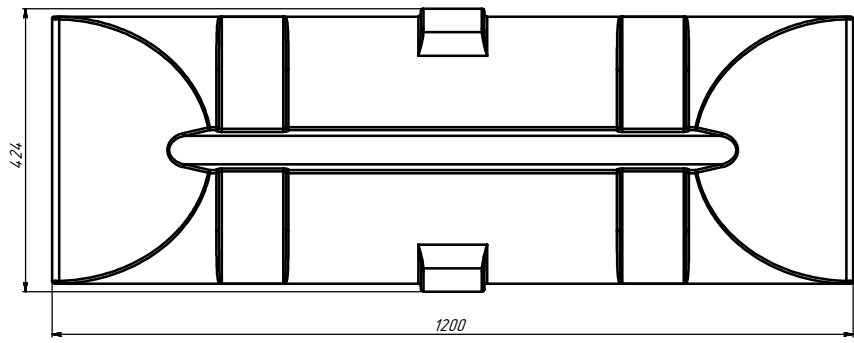
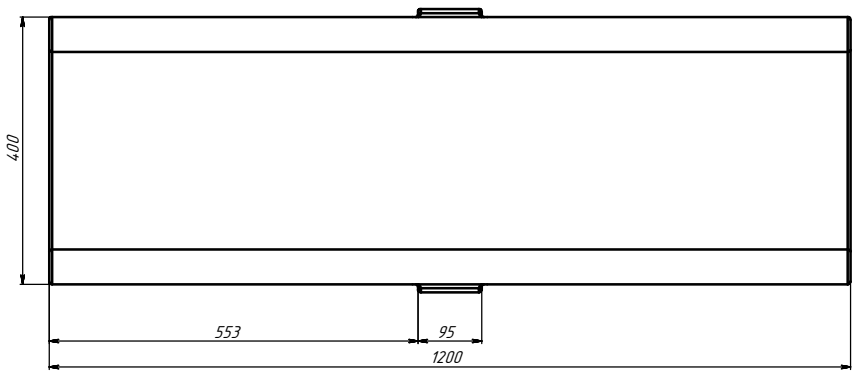
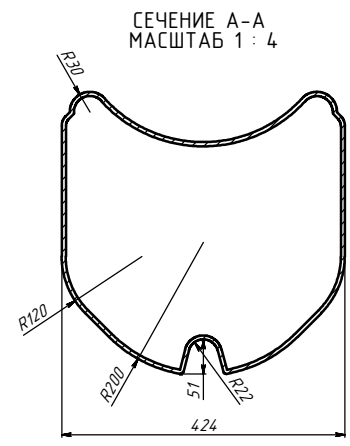
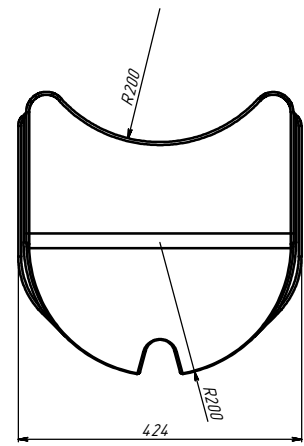
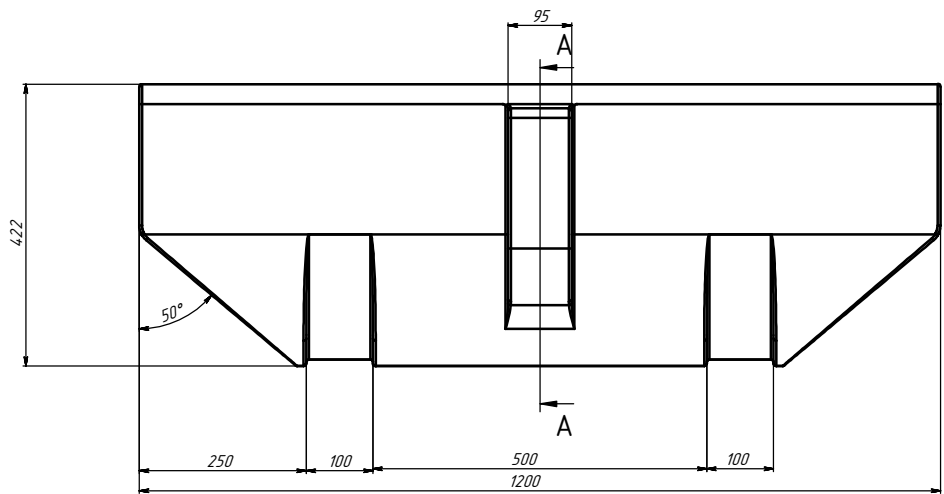

					УХП.16.02.ППР300-400Н.01		
					Поплавок пульпопровода 300-400 низ		
Изм.	Лист	№ докум.	Подп.	Дата	Лист	Масса	Масштаб
				24.02.2016	10	1:4	
Разраб.	Ушаев			24.02.2016	Лист	Листов	Т
Проб.	Пастовицкий						
Т. контр.							
Н. контр.							
Утв.	Лабрентьев						
					Полиэтилен LDPE Учрхмпласт®		