

СЕЧЕНИЕ А-А
МАСШТАБ 1:4

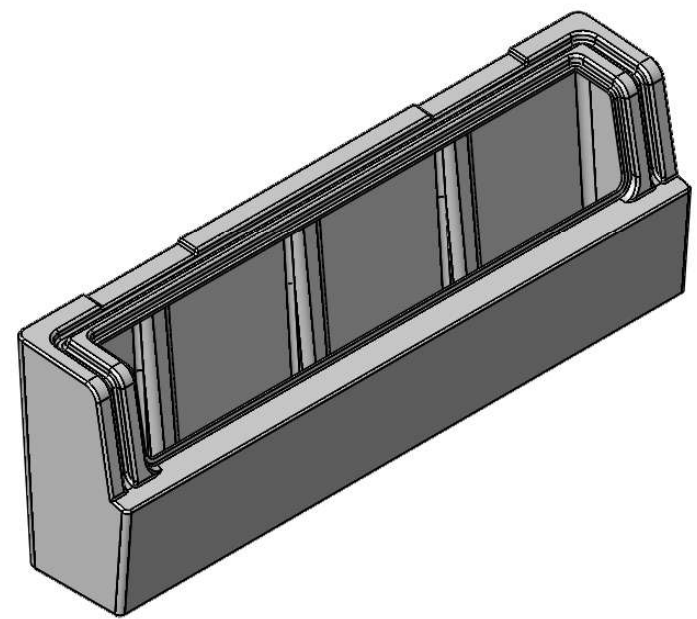

					УХП.19.01.ДП1200со.04		
Изм.	Лист	№ докум.	Подп.	Дата	Диван прямой - спинка основание Лист Листов Т	-	1:4
Разраб.	Улобов	18.01.2019					
Проб.	Ластовицкий	18.01.2019					
И. контр.							
И. контр.					Полиэтилен LDPE		Укрхимпласт®
Утв.	Лабрентьев						

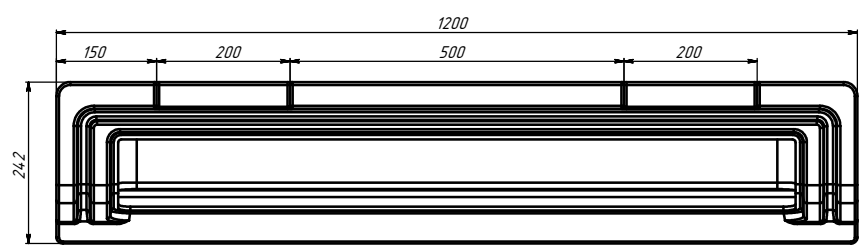
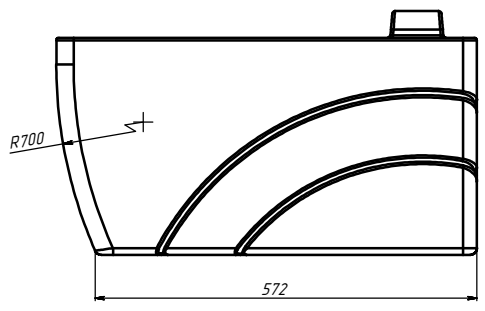
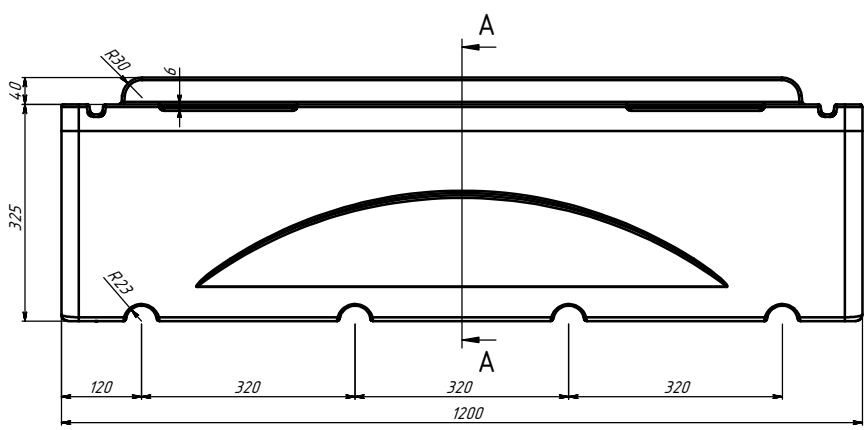

СЕЧЕНИЕ А-А
МАСШТАБ 1 : 4

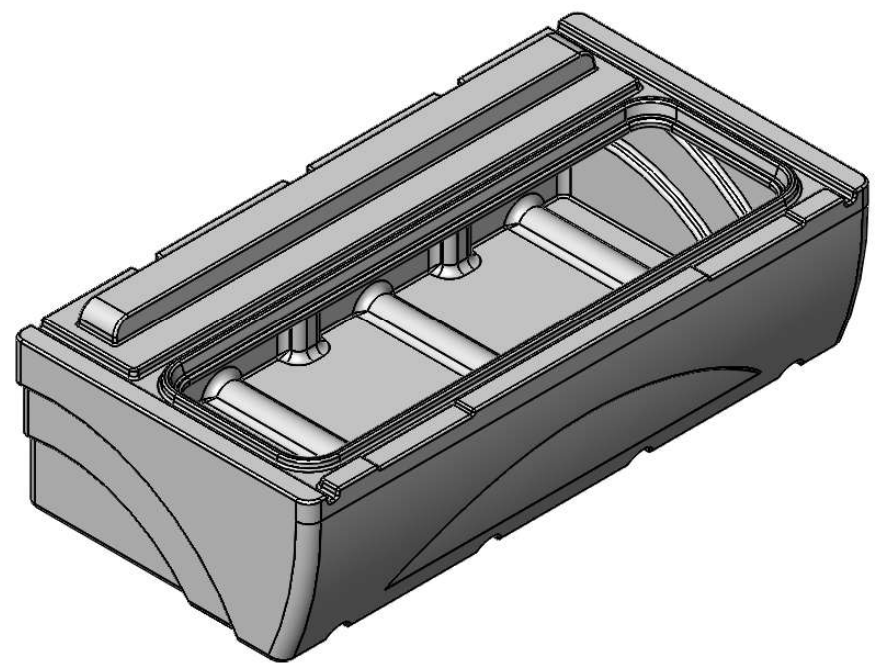
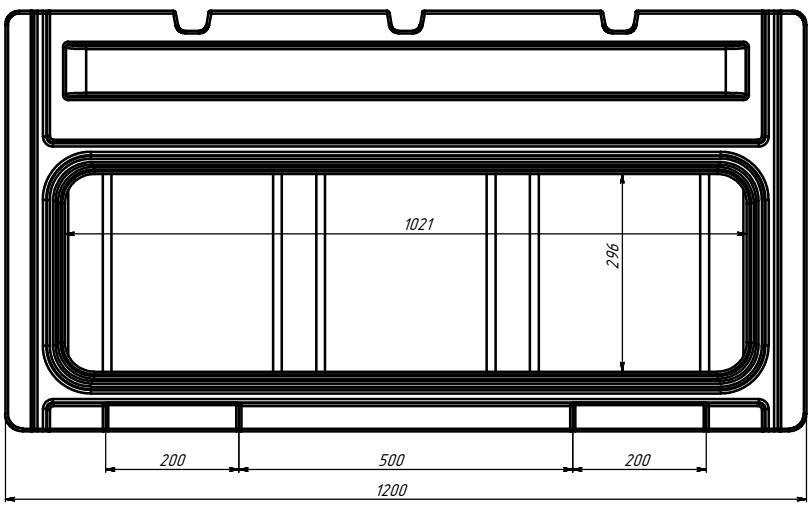
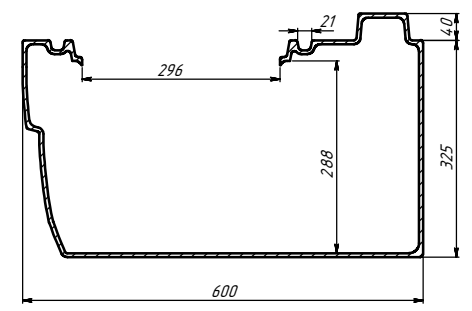

УХП.19.01.ДП1200.04						Лист	Масса	Масштаб
Изм.	Лист	№ докум.	Подп.	Дата	Диван прямой - основа	-	1:7	
Разраб.	Улопов	17.01.2019						
Пров.	Пастовицкий	17.01.2019						
И. контр.								
И. контр.					Лист	Листов	1	
И. контр.					Полиэтилен LDPE		Укрхимпласт®	
Утв.	Лабрентьев							